

EXCELLENT & DYNAMIC

2021年度 中間決算報告

2021/12/6

代表取締役社長
久川 秀仁



金額は億円未満を四捨五入しております。

EXEDY
株式会社エクセディ



- エクセディの概要
- 売上推移
- 2032年に向けたビジネス領域
- 成長戦略
- ESGへの取り組み
- 長期ビジョン
- トピックス





エクセディの概要

売上収益

(2021年度上期)

連結 1,234億円

単体 544億円

従業員数

(2021年9月30日現在)

※臨時雇用者は平均値で含めております

連結 15,927人

単体 3,604人

(億円)

3,000

2,500

2,000

1,500

1,000

500

海外

国内

社名変更1995年
(旧 大金製作所)

設立からの連結売上推移

設立
1950年

寝屋川市移転
1963年

1950

1960

1970

1980

1990

2000

2010

2021



売上推移

連結中期 トルコン受注予測

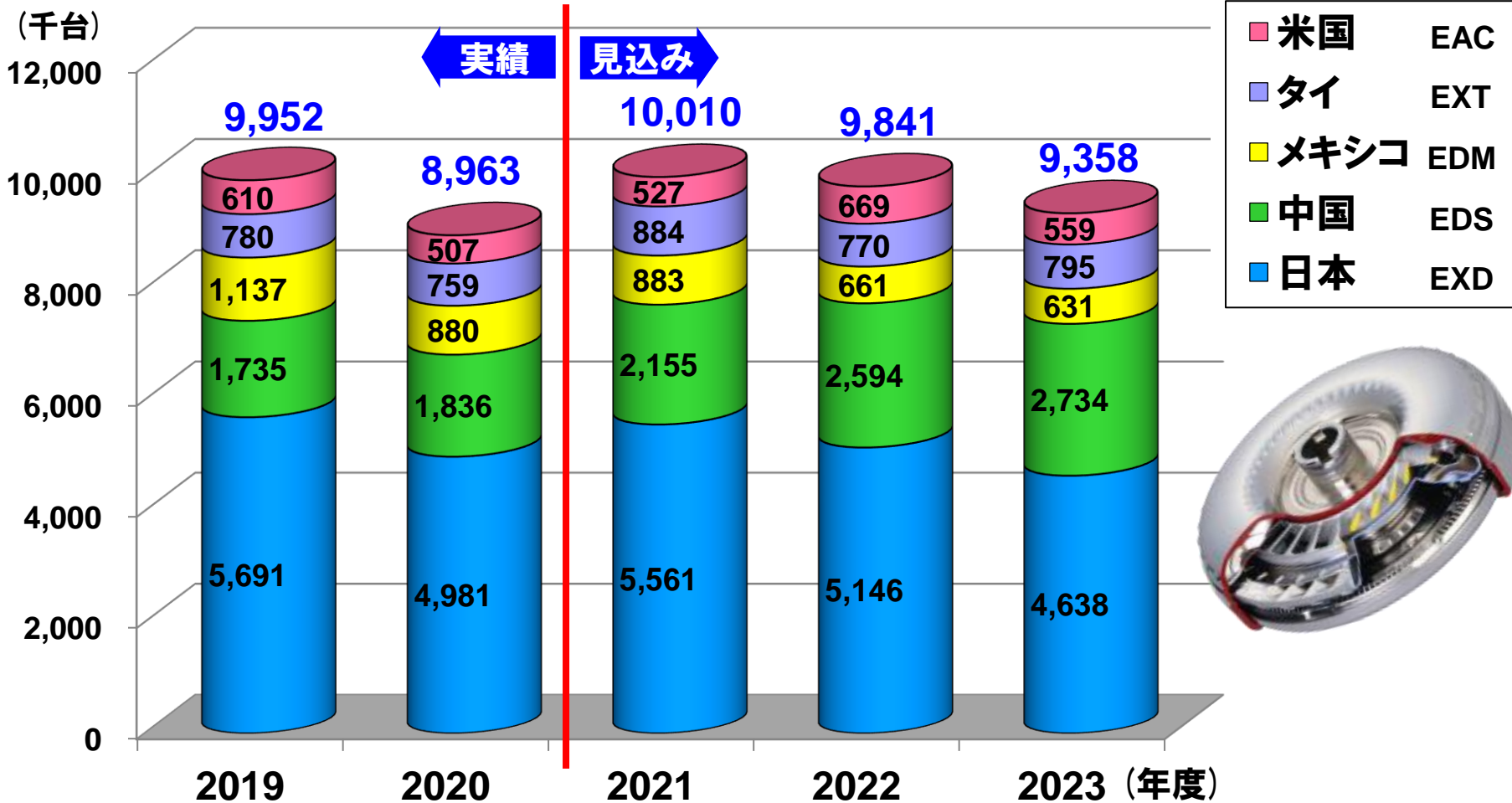

2021年度以降、全体的に減少傾向

2021年8月26日時点



売上推移

連結中期 HEV用ダンパー受注予測

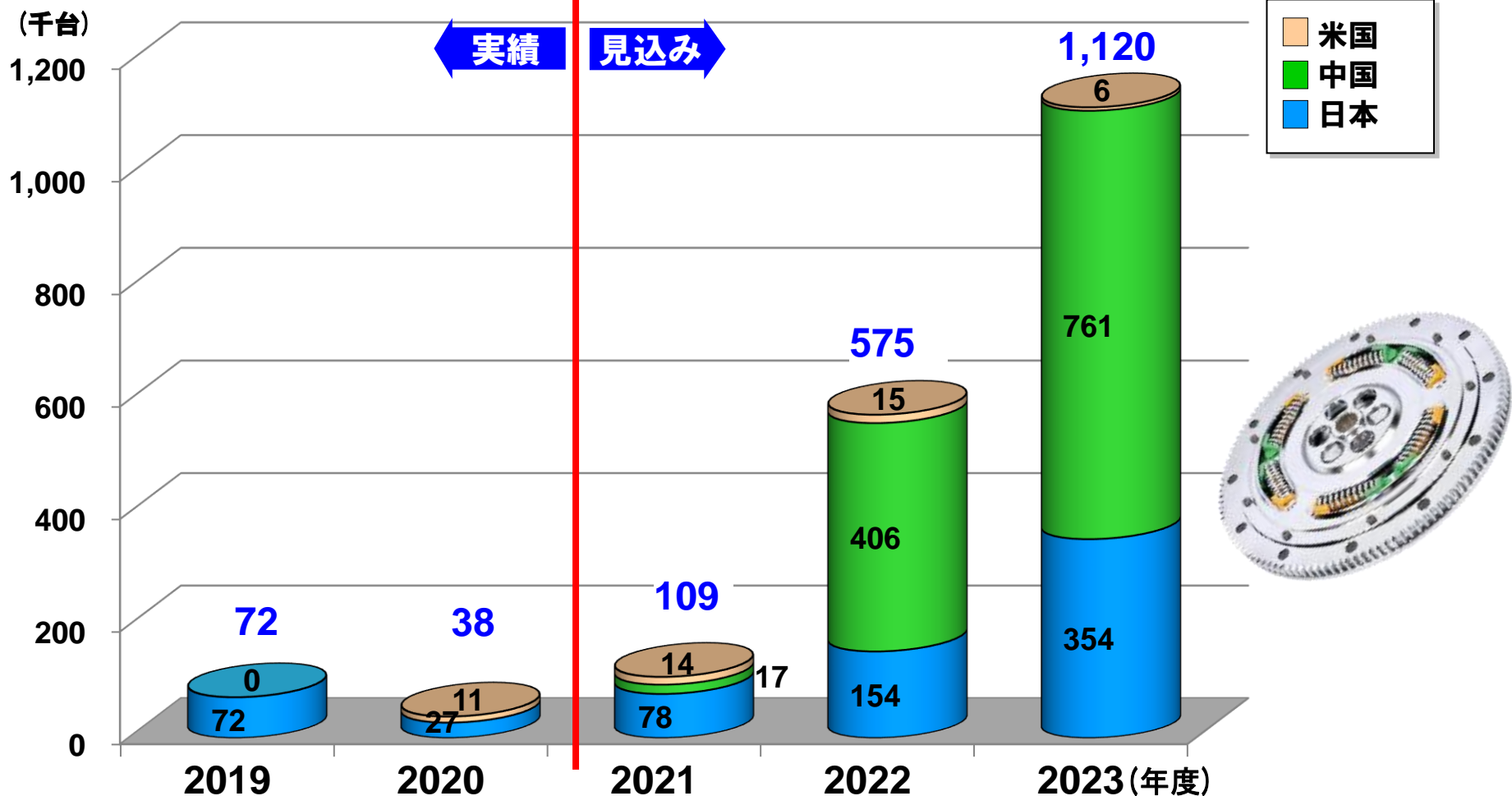

2022年度以降:主に日本、中国での売上拡大に対応

2021年8月26日時点



Discの受注予測

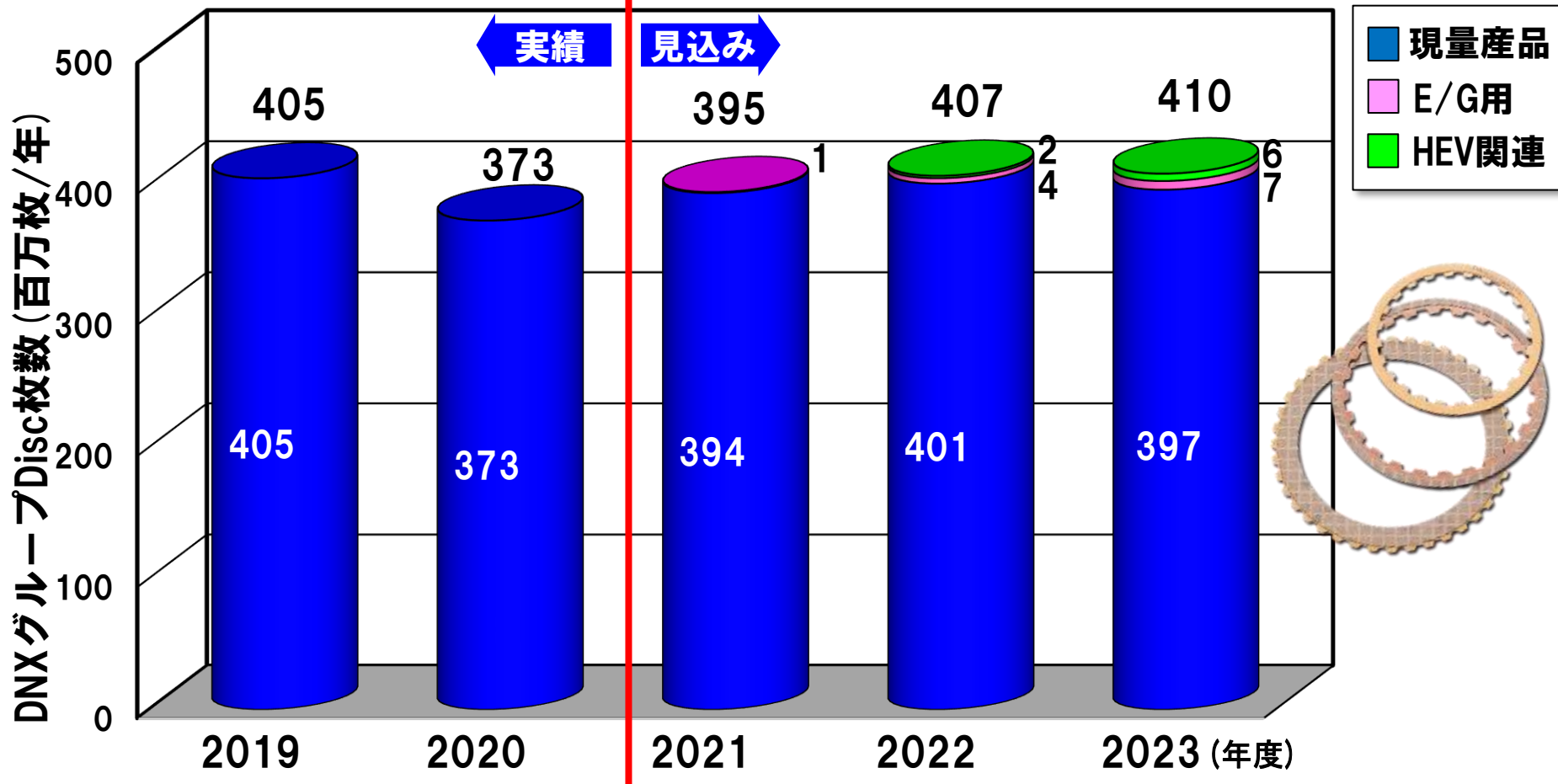

HEV関連獲得もあり、ほぼ横ばい

2021年10月時点



売上推移

連結中期 マニュアルクラッチ受注予測

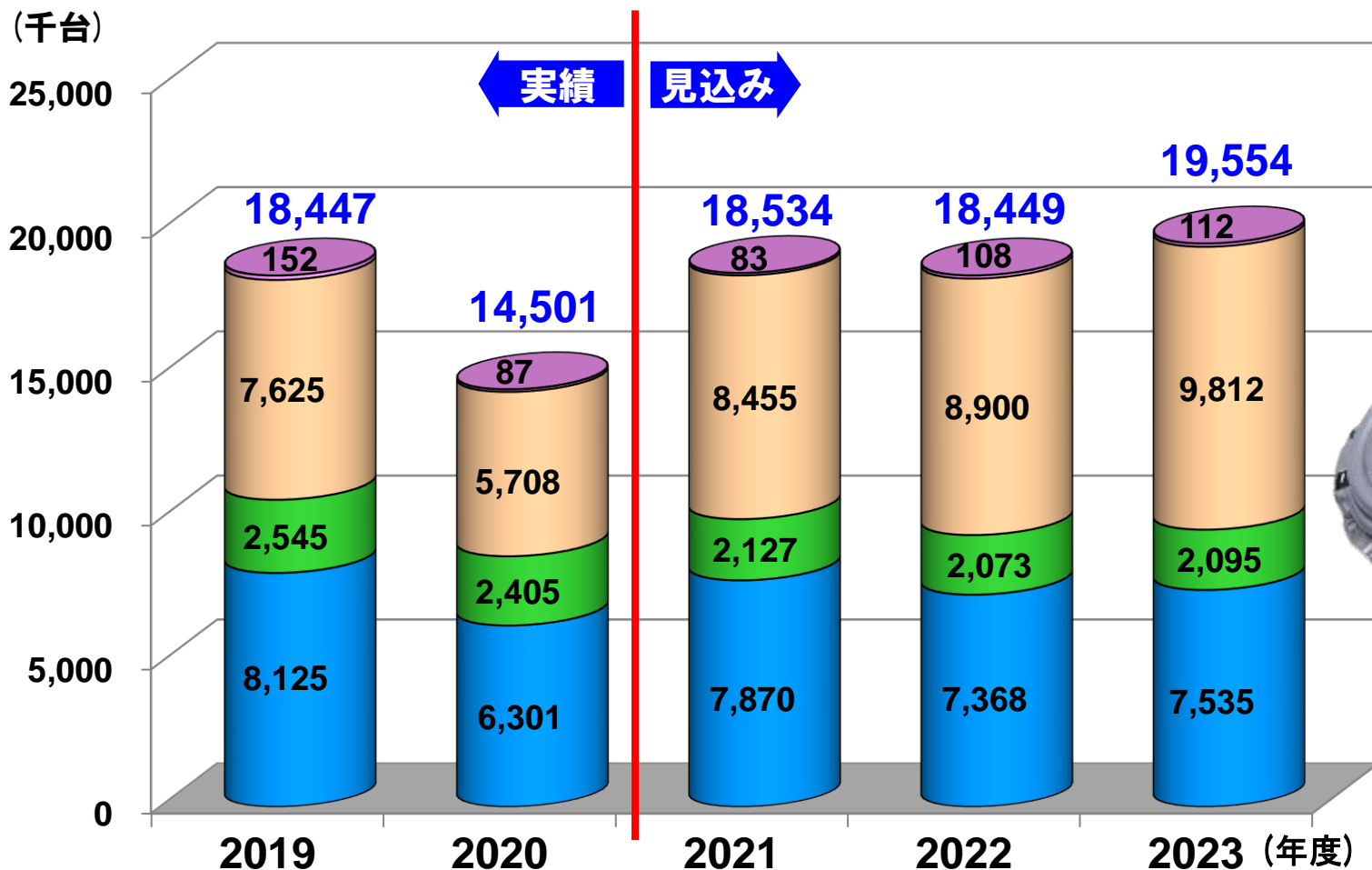

2021年度以降:インド、アセアンのアフター市場で増加

2021年8月26日時点

2032年に向けたビジネス領域

CY2019

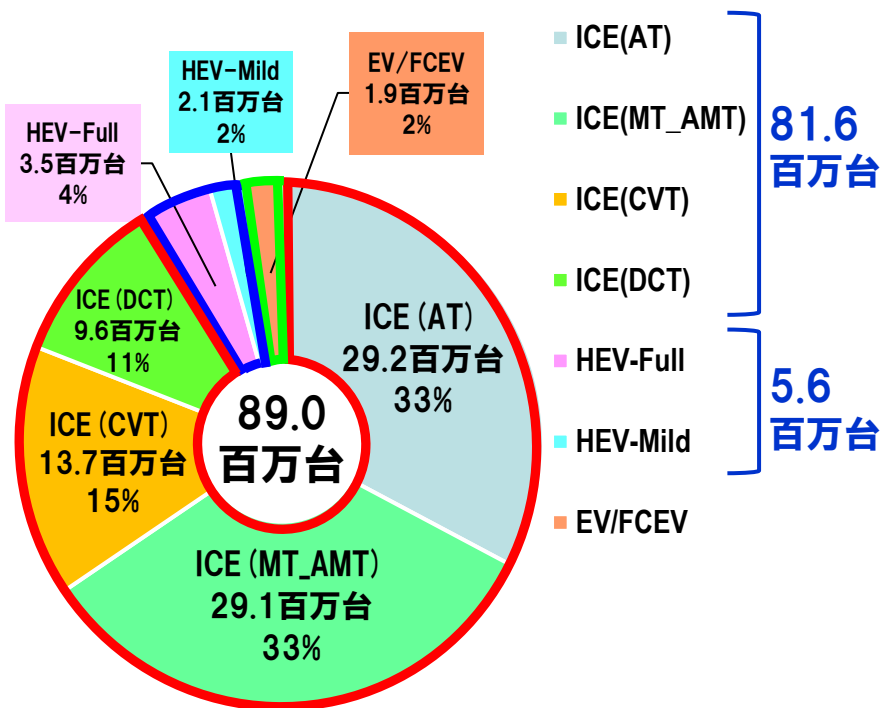

CY2032

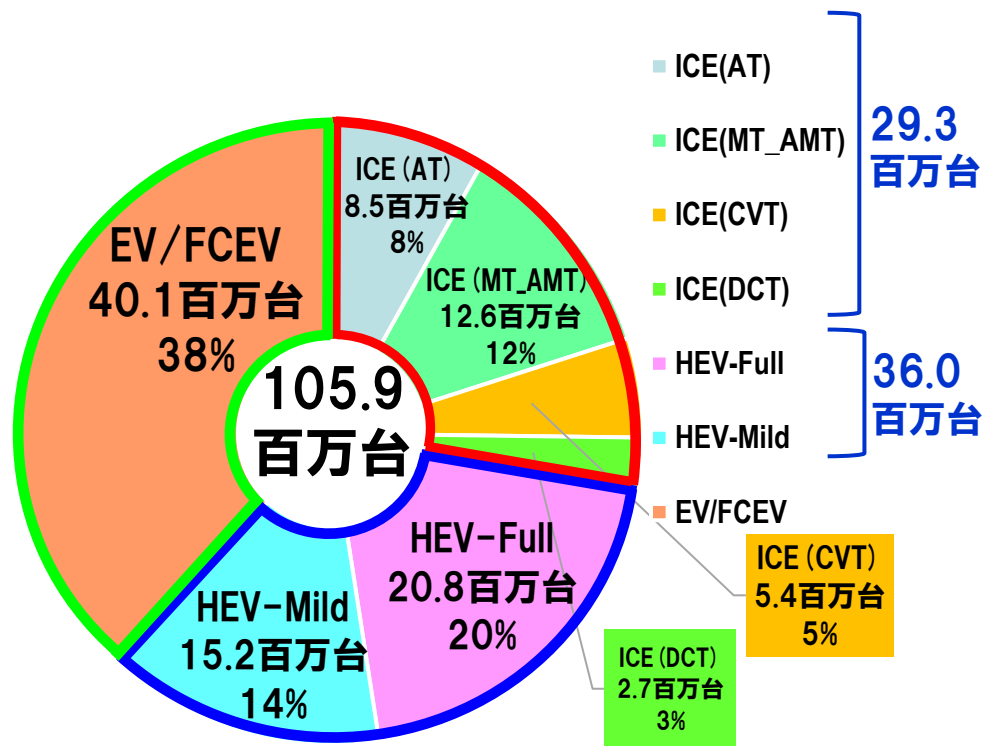

- ICEの市場は1 / 3
- HEV市場は6倍
- EV/FCEV市場は21倍

IHS Markit (世界生産台数予測) 2021年10月3日時点

成長戦略

新しい市場
↑
現行

次世代電動化商品

- HEV用ダンパー
- HEV用 iSG
(スタータージェネレーター)
- EV用インホイールモータ
- EV用ワイドレンジドライブシステム(モータ+トルコン)
- EV用ディスク、プレート
- 2輪EV用モータユニット

自動車業界以外への展開

- **アシスト・モビリティ、ドローン用小型モータ**
- **運搬アシスト用汎用電動駆動ユニット**
- 風力発電機
- 鉄道用摩擦材

更なる未来商品創出

- オープンイノベーションによる拡大を図る

現行商品

トルクコンバータ、マニュアルクラッチ、AT用クラッチプレート
建・産・農機用製品、2輪車用クラッチ

電動商品

アシスト・モビリティ用小型モータ

30～250W



ドローン用小型モータ

300～500W

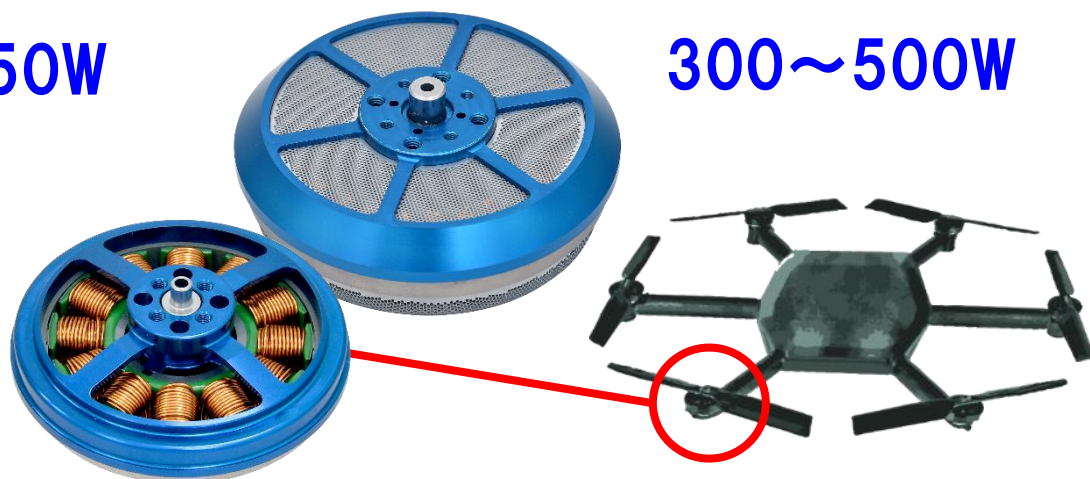

2020年度・客先候補にアシスト・モビリティ用モータ
及びドローン用小型モータの試作品納入済

2021年度・試作ラボ（少量生産ライン）完成
・更に新顧客開拓進行中

2022年度・量産品販売開始予定

電動商品

運搬アシスト用 汎用電動駆動ユニット

マニュアルパレットトラックに
汎用電動駆動ユニットを後付けした
電動アシストパレットトラック

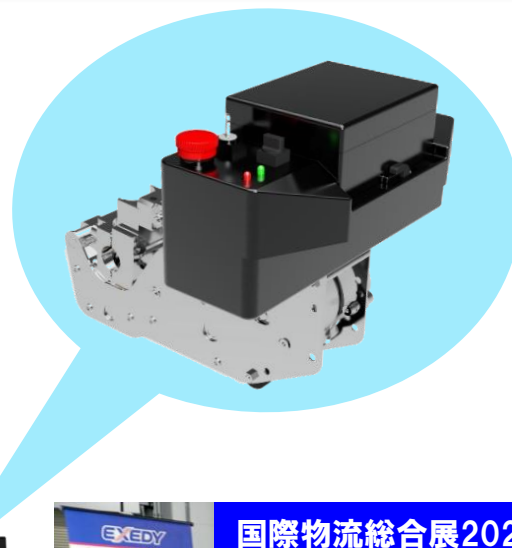
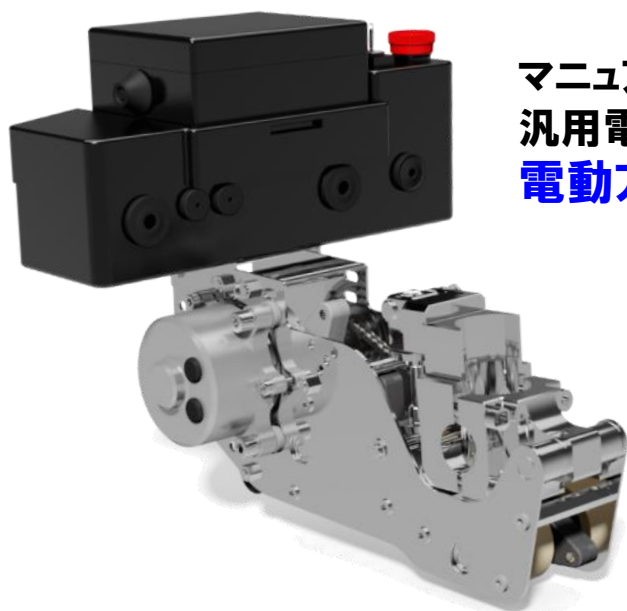

- 2020年度 ・試作機にて社内実証開始
- 2021年度 ・国際物流総合展2021 出品
- 2022年度 ・量産品販売開始予定



開発パートナーの(株)をくだ屋技研様の
ブースにて出品(2021年10月)

モーターA工場

サステナビリティ活動の一つとして
モータ事業への参入を目指して
開発・試作が行える環境を構築



設備構成

組立: 巻線、着磁、はんだ、圧入
検査: 耐圧、抵抗、トルク、etc.

事務所: 51m² **工場:** 63m²

各製品をクリックすると
製品の詳細ページが
表示されます。



株式会社エクセディ バーチャル製品展示ページ

展示エリアをクリック(タップ)すると、製品カテゴリーのページへリンクします。

<https://www.exedy.com/ja/Exhibition>



EXDホームページのトップページのリンク「未来に向けての製品開発」をクリックし、
表示されるページの「バーチャル製品展示」のバナーからご覧いただけます。

ESGへの取組み(カーボンニュートラル)

 **CDP** の評価基準を使っている
DISCLOSURE INSIGHT ACTION

CDPとは

- Carbon Disclosure Project
- 環境情報開示のグローバルスタンダード
- **ESG評価機関**: 機関投資家、顧客、国に代わって企業を評価する
- 機関投資家、ESG格付機関へデータ提供

2020年度CDP開示結果

CDP質問書	気候変動	水	サプライチェーン	
過去の評価	2015年	D	-	判定NG
	2016年	C	C	判定NG
	2017年	C	C	C
	2018年	B-	B-	C-
	2019年	B-	B-	B-
	2020年	B	B	B

【当社の評価】

重点の「気候変動質問書」を含む
3分野全てにおいてスコアアップ
「**マネジメントレベル(B)**」評価取得済、
さらに改善を進めていく

長期ビジョン

長期ビジョン	考え方・進むべき道	KPI	対象	基点	2030年目標	2050年目標
脱炭素社会づくりに貢献する (社会の喜び)	事業ポートフォリオを転換し脱炭素に貢献する製品を拡充する	脱炭素に貢献する製品の売上高比率 (EV・HEV等向けの製品含む)	連結	0.2% (2019年)	15%	51%
	カーボンニュートラルを実現する生産体制を構築する	NET GHG排出量削減率 <スコープ> 1+2		2019年	▲46%	▲100%
お客様に新たな価値を創造し提供する (お客様の喜び)	人や物の移動を快適にするために、新たな価値を創造する新事業領域に積極的に参入し、他の追随を許さないオンリーワンを目指す	全研究開発費中の新製品開発の研究開発費比率		29% (2019年)	70%	90%
ときめきと情熱を感じられる魅力的な会社になる (私たちの喜び)	成長を促す挑戦や提案を活発にできる環境を整備する	従業員意識調査 (総合満足度)	単体	34.9% (2019年)	70%	70%
		人財育成(研修時間/人)		5.4H/年 (2020年)	48時間/年	48時間/年
	多様な従業員が安心して働ける制度を拡充する (国籍、性別、年齢、障害有無、家族構成)	管理職における女性の比率 (上級社員)		3.4% (2019年)	7.0%	13.9%
		総労働時間		2,021H (2019年)	1,900時間以下	1,900時間以下
		有給休暇取得率 <>内は全取得人数割合		77.7% (2019年) <20%>	100% <100%>	100% <100%>
強固なガバナンスを基盤として安定した経営体制を維持する	取締役会の公正性 & 透明性を向上させる	独立社外取締役	3名 (27%) (2020年)	1/3以上	1/2以上	
		女性・外国人取締役	0	1名	3名	
	価値観の共有に努め、経営基盤のボトムアップを図る	タウンホールミーティング開催	—	年4回	年4回	



トピックス スポーツ活動支援 女子卓球



エクセディ女子卓球部

2021年度前期日本リーグ千葉大会結果

日程 2021年6月24日(木)～6月27日(日)

結果 女子1部 **第3位** (4勝3敗) **過去最高位**





トピックス スポーツ活動支援 なでしこリーグ



日本女子サッカー なでしこリーグ1部

伊賀FCくノ一三重の活動支援



選手を従業員として雇用

リーグ優勝 / 12チーム中

ご清聴ありがとうございました。

